



**Comisión Técnica APAT  
TURISMO NACIONAL**  
Ficha de Homologación



Ficha de Homologación válida a partir del 1-1-2018

Ficha N°: 335 Clase: 3

Marca: **ALFA ROMEO** Modelo: **147 2.0cc 5 Puertas**



**Motor**

**Tolerancias**

	Motor	Tolerancias
Tipo y Modelo	AR3130 2.0 cc - 16v -	
Altura Block	279 mm.	272 mm.
Diámetro Cilindros	84.00 mm.	85.50 mm.
Carrera Cigüeñal	90.00 mm.	+/- 0.20 mm.
Cilindrada Unitaria	498.76 cm <sup>3</sup>	517.88 cm <sup>3</sup>
Cilindrada Total	1995.04 cm <sup>3</sup>	2071.52 cm <sup>3</sup>
Diam. Cabeza Biela	51,00 mm.	+/- 0.2 mm.
Entre Centros Biela	155.00 mm.	+/- 0.2 mm.
Peso Biela con Cojinete	540.00 gr.	Minimo 520.00 gr.
Diámetro Caja Mariposas	60.00 mm.	60.00 mm.
Arandela Restrictora	56.00 mm.	56.00 mm.
Peso Cigüeñal con Engranaje de Distribucion	13.000 Kg.	Minimo 12.500 Kg.
Diámetro del Botador	37 mm.	+/- 0.2 mm.
Diámetro del Muñon de Bancada	53 mm.	Rectificadas Comerciales
Diámetro del Muñon de Biela	48 mm.	Rectificadas Comerciales
Cojinetes de Biela	Libre	Medidas y Marcas Comerciales
Diámetro Cabeza de Válvula de Admisión	2 de 35.00 mm.	+/- 0.1 mm.
Diámetro Vástago Válvula de Admisión	2 de 6.00 / 7.00 mm.	+/- 0.2 mm.
Largo Válvula de Admisión	Ambas Libres	
Diámetro Cabeza Válvula de Escape	2 de 28.60 mm.	+ 0.4 mm.
Diámetro Vástago Válvula de Escape	2 de 6.00 / 7.00 mm.	+/- 0.2 mm.
Largo Válvula de Escape	Ambas Libres	



**Comisión Técnica APAT**  
**TURISMO NACIONAL**  
**Ficha de Homologación**



**Relación Máxima de Compresión: 9.5 a 1**

**Admisión y Escape**

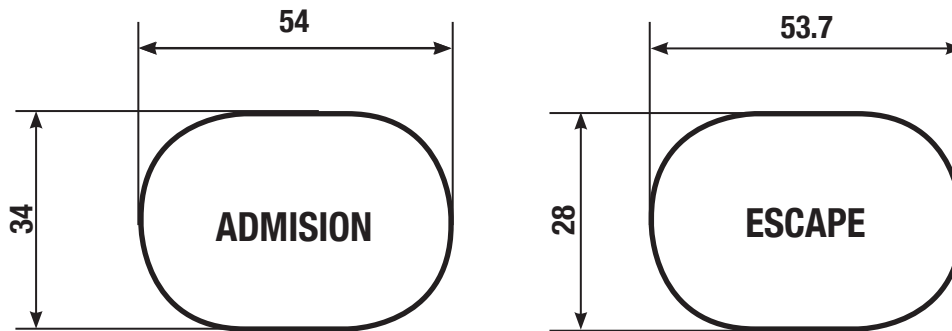

**Tolerancias de fabricación**  
**+ 4% - 2%**



### Dimensional Portamazas Alfa Romeo

Dimensiones		Con dispositivo + 100 mm.	
Trochas:	Delantera	Hasta: 1820 mm.	Hasta: 1920 mm.
	Trasera	Hasta: 1780 mm.	Hasta: 1880 mm.
Distancia entre ejes		Derecho e Izquierdo: Hasta : 2640 mm.	

Distancia entre centro derótula superior del eje de giro del amortiguador de 1070 mm a 1140 mm.

#### Parrilla Delantera Delantera Alfa Romeo

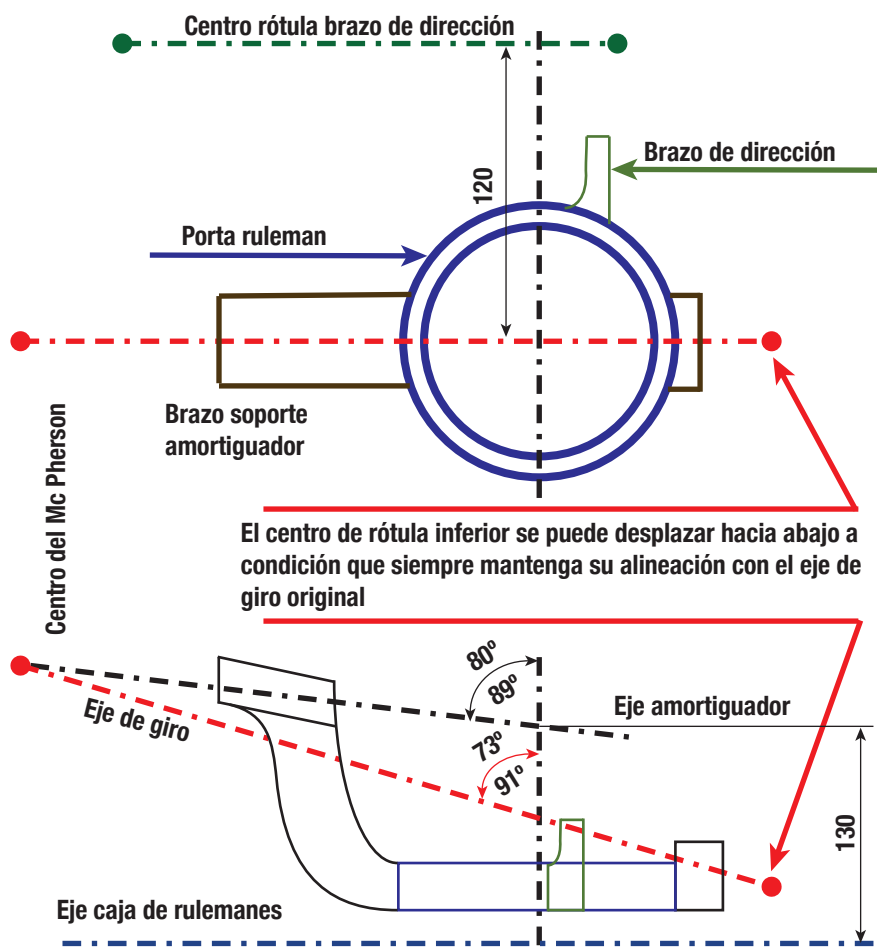
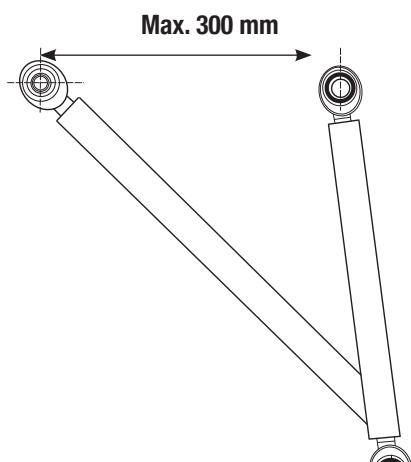

“A”= (80°/89°)+/-1° “B”=(73°/91°)+/-1° “C”=130 mm. +/- 5 mm. “D”=120mm.+/- 5mm.

Se permite reemplazar el rulemán original por otro de mayor diámetro, permitiéndose las modificaciones necesarias.  
 Diámetro máximo exterior del rulemán hasta 116,00 mm.



# Comisión Técnica APAT TURISMO NACIONAL

## Ficha de Homologación



La distancia entre centros de rótula superior de amortiguador trasero será de 1040 mm +/- 50 mm  
El anclaje del microgiro al chasis Libre.  
Entrecentros de tensor longitudinal en carrocería 1085 +/- 5mm

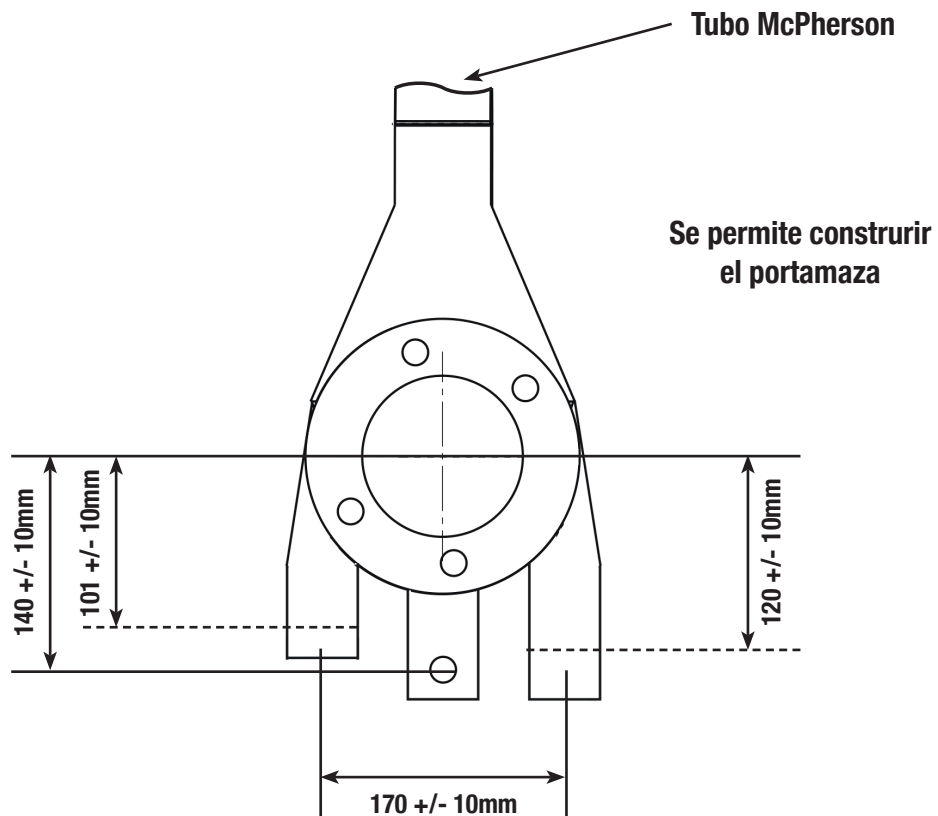
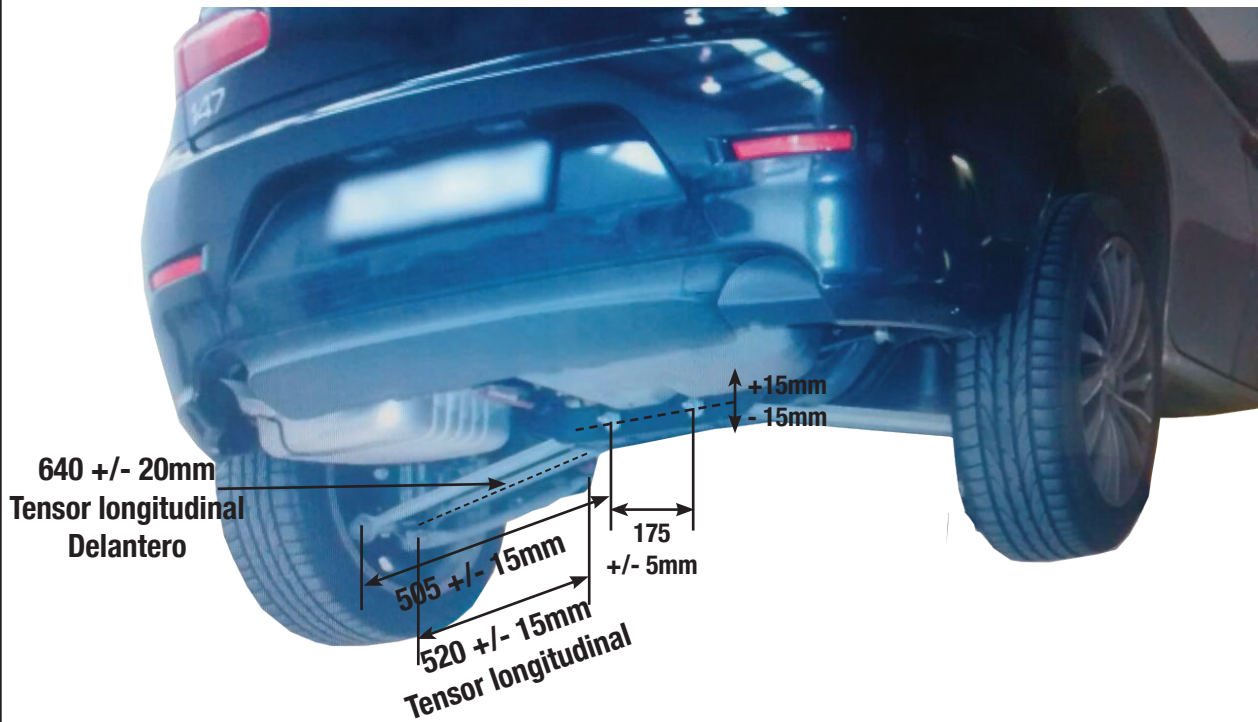



### Múltiple de Admisión

Caño ext.  
44 +/- 1,5 mm.

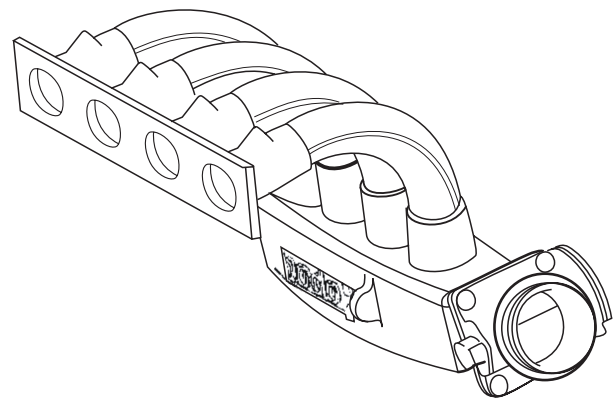
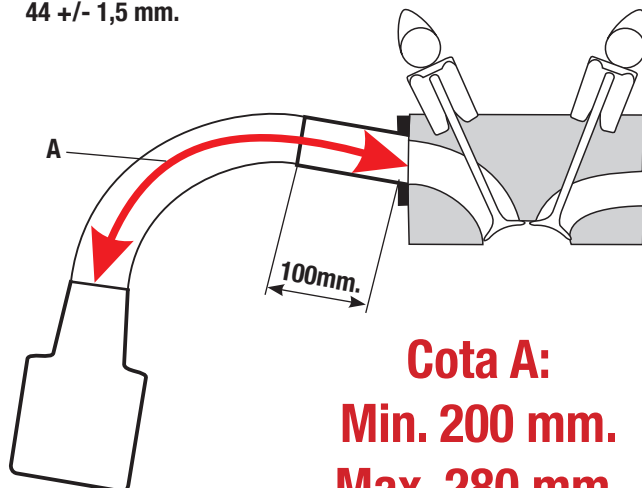

**Cota A:**  
**Min. 200 mm.**  
**Max. 280 mm.**

Múltiple de Admisión, Caja de Mariposa y Arandela Restrictora son HOMOLOGADAS por la Categoría.  
Diámetro de caja de Mariposas: 60mm. Diámetro Arandela: 56mm.

- 1- Siempre el tramo "A" debe ser hecho con las curvas homologadas
- 2- Los 100mm. libres pueden ser hechos con una sola pieza.
- 3- En el Tramo "A" siempre que se usen curvas homologadas, se pueden hacer combinaciones de las mismas.
- 4- Se permite pulir la boca del plenum hasta un diámetro máximo de 61.5 mm y con una profundidad máxima hasta el centro de la primer boca de admisión.

### Ejemplos

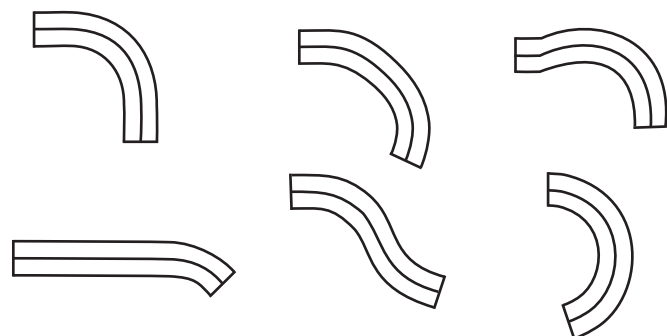



**Comisión Técnica APAT  
TURISMO NACIONAL  
Ficha de Homologación**



### **Peso del Automóvil**

Peso con todos sus líquidos: refrigerantes, lubricantes, con el combustible sobrante y piloto con su instrumentaria.

**PESO MINIMO: 1070 Kg. Deberá agregar 8 KG. según Artículo 15.1 Lastre Cámara TV Reglamento Campeonato 2018.**

### **Otras Consideraciones**

El centro de apoyo de los pedales de freno y embreague deberan estar en la línea imaginaria de los parantes de la puerta delantera.

Se permite trabajar los pasaruedas traseros para permitir exclusivamente el alojamiento del resorte de suspensión en su nueva posición.

**Deflector Homologado: Pieza Peugeot 308 N° 8742 Z7**

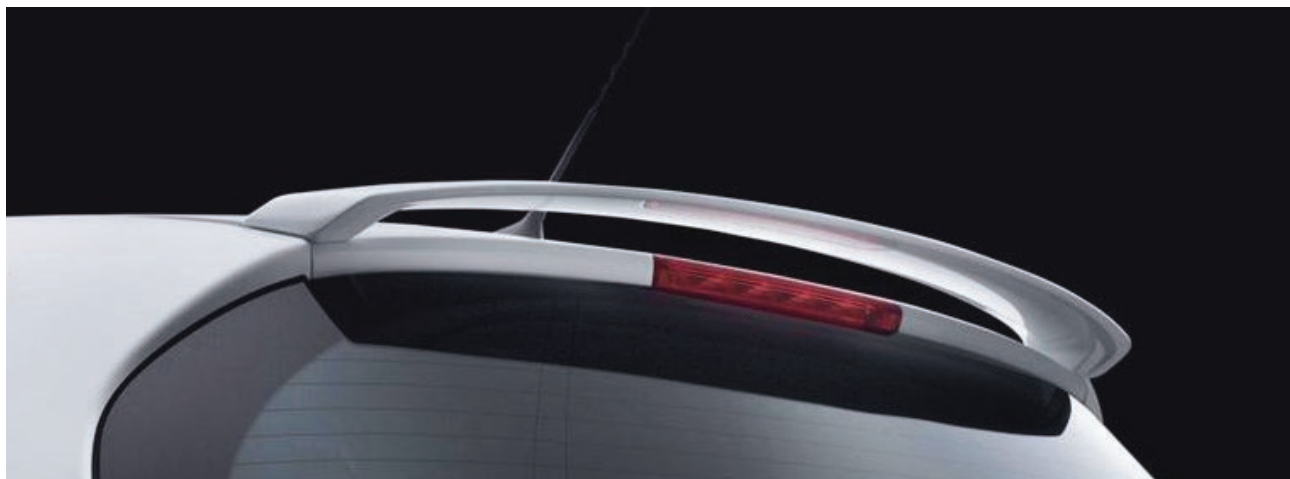

Comisión Técnica de APAT

